

Bestellung  Anfrage

www.keroll.de  
 info@keroll.de  
 TEL: +49 202 24657-0  
 FAX: +49 202 24657-50



Rollgitter

Firma / Auftraggeber	Datum
Ansprechpartner	Liefertermin
Kommission	Stückzahl / Position

**Wabenformen / Profil**

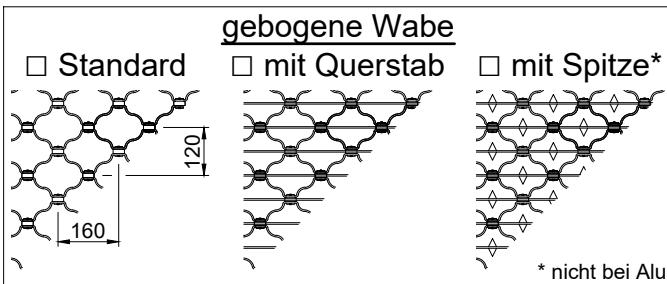
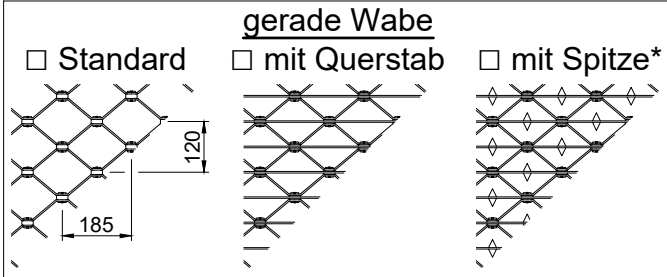

fertige Panzerbreite (mm)	fertige Panzerhöhe (mm)
---------------------------	-------------------------

Material

Stahl verzinkt  Aluminium blank  
 Edelstahl V2A  Edelstahl V4A

Materialabmessungen Flachmaterial

16x4  18x4  20x4  23x4

Pulverbeschichtung Panzer (Behang)

ohne  RAL \_\_\_\_\_ \*\*

Eloxierung (nur bei Aluminium)

ohne  silber (E6EV1)\*\*

lichte Breite und Tiefe der verwendeten (vorhandenen) Führungsschienen

Breite (B) \_\_\_\_\_ mm  
 Tiefe (T) \_\_\_\_\_ mm

Angabe der Tiefe bei Endleiste als Stahlwinkel zwingend notwendig!

Durchmesser der verwendeten (vorhandenen) Wickelwelle \_\_\_\_\_ mm

geplante Lastwechsel Häufigkeit

hoch (z.B. für Tiefgaragen, ca. >50x/Tag)  
 gering (z.B. für Schaufenster)

Verbindungsstücke (Gelenkstücke)

aus Edelstahl (V2A)\*\*

Technische Daten, Ballendurchmessertabellen und passende Führungsschienen finden sie in unserem Rollgitterprospekt oder auf unserer Homepage [www.keroll.de](http://www.keroll.de)

**Endleiste**

<p><b>Strangpressprofil</b></p> <p><input type="checkbox"/> groß <input type="checkbox"/> klein          (nur bei 16x4)</p> <p>Material</p> <p><input type="checkbox"/> Aluminium  <input type="checkbox"/> blank  <input type="checkbox"/> eloxiert** (E6EV1)</p>	<p><b>Winkel</b></p> <p><input type="checkbox"/> Standard <input type="checkbox"/> verstärkt**</p> <p>optional mit C-Profil für Gummiprofile**</p> <p>Material</p> <p><input type="checkbox"/> Stahl verzinkt  <input type="checkbox"/> Edelstahl V2A**  <input type="checkbox"/> Edelstahl V4A**</p>
--	---

Pulverbeschichtung Endleiste

ohne  wie Behang  RAL \_\_\_\_\_ \*\*

Gummihohlprofil / Kontaktleiste

ohne  
 Gummihohlprofil Standard  
 Gummiprofil passend für OSE\*\* (Witt oder Fraba)  
 OSE komplett mit Sender/Empfänger Klemmdose und Spiralkabel\*\*  
 andere Kontaktleiste\*\* (genaue Angaben erforderlich!)

Wicklung

Rechtsroller (nach innen wickelnd)  
 Linksroller (nach außen wickelnd)

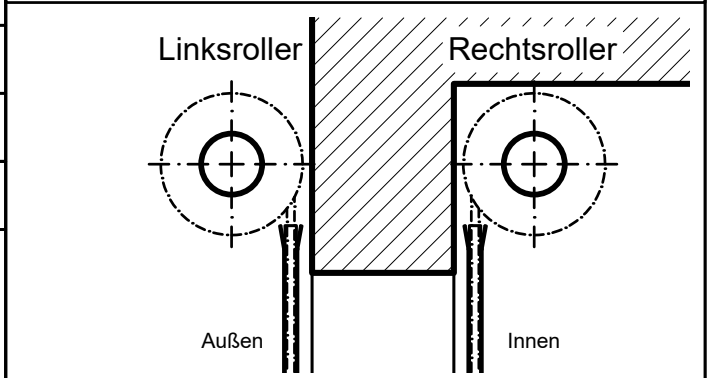

Bei Winkelendleiste: Schenkel

nach innen  nach außen zeigend

Marderschutz

untere \_\_\_\_\_ mm als geschlossenes Rolltorprofil

Unterschrift Besteller / Firmenstempel

\*\* Mehrpreis